

# FALCON FH25

## Kézi hőkamera kereső



A HIKMICRO FALCON FH25 kézi hőkamera kereső 384 × 288 érzékelővel és 1024 × 768 OLED kijelzővel van felszerelve. A nagy érzékenységű beépített hőérzékelő még teljes sötétségben is tiszta képet biztosít. A kézi keresőt elsősorban vadászat, keresés és mentés, túrázás, utazás során történő használatra szánták.

### Főbb jellemzők

- 384 × 288 képfelbontás 12μm érzékelő
- Nagy érzékenységű hőérzékelő modul NETD < 20 mK (@25°C, F# = 1.0)
- Cserélhető és tölthető Li-ion akkumulátor
- Akár 7 óra üzemidő
- Továbbfejlesztett hőkamera képalkotási technológia: Image Pro
- 1024 × 768 felbontású 0.39-collós OLED kijelző

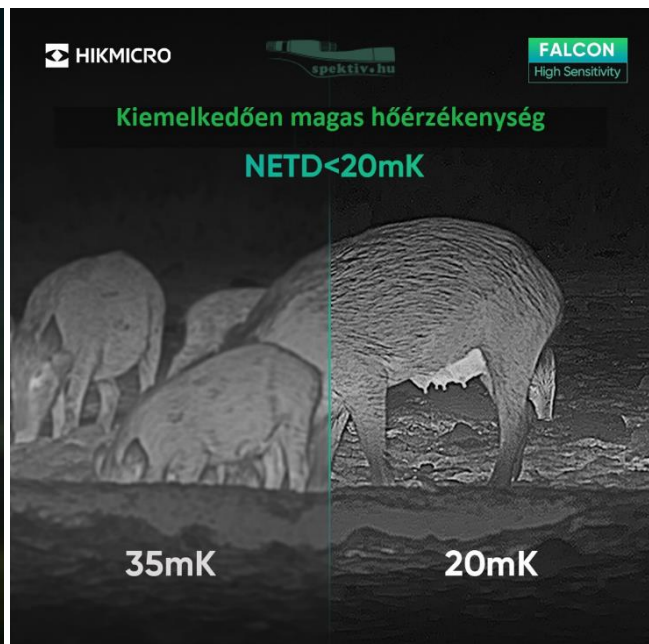

HŐKAMERA MODUL	
ÉRZÉKELŐELEM	VOx hűtés nélküli mikrobolométer
KÉPFELBONTÁS	384 × 288
KÉPFRISSÍTÉS	50 Hz
PIXEL TÁV	12 μm
HULLÁMHOSSZ	8 μm to 14 μm
NETD	kevesebb mint 20 mK (@25°C), F# = 1.0
FÓKUSZTÁVOLSÁG	25 mm
APERTÚRA	F1.0
MIN.FÓKUSZ TÁVOLSÁG	2.5 m
DIGITÁLIS ZOOM	1x, 2x, 4x, 8x
OPTIKAI NAGYÍTÁS	2.17
LÁTÓMEZŐ (H × V), 100M	10.5° × 7.9°/18.4 m × 13.8 m
ÉRZÉKELÉSI TARTOMÁNY	1200 m
KÉPI MEGJELENÍTÉS	
MONITOR	0.39 inch, OLED, 1024 × 768
SZÍNPALETTA	Fekete forró, Fehér forró, Vörös forró, Fúzió
KÉPKALIBRÁLÁSI MÓD	Auto, kézi, külső indítású korrekció
RENDSZER	
TÁROLÓ	Beépített memória (64 GB)
VIDEÓ FELVÉTEL	Igen
PILLANATKÉP RÖGZÍTÉSE	Igen
KÉSZENLÉTI ÜZEMMÓD	Igen
HOTSPOT - WIFI	Igen
HŐKÖVETÉS	Igen
TÁPELLÁTÁS	
TÁPELLÁTÁS	5 V, 1.75 W
AKKUMULÁTORTÍPUS	Cserélhető és újratölthető Li-ion akkumulátor
AKKUMULÁTOR ÜZEMIDŐ	7 óra folyamatos üzemidő kikapcsolt CVBS és WiFi esetén (@25°C)
ÁLTALÁNOS	
ÜZEMI_HŐMÉRSÉKLET	-30°C tól 55°C (-22°F to 131°F); páratartalom: 90% vagy kevesebb

VÉDETTSÉG	IP67
MÉRETEK	187.7 mm × 58.3 mm × 65.2 mm (7.39" × 2.29" × 2.57")
SÚLY	500 g (1.10 lb)

## HM-TS43-25XG/W-FH25

### MÉRETEK

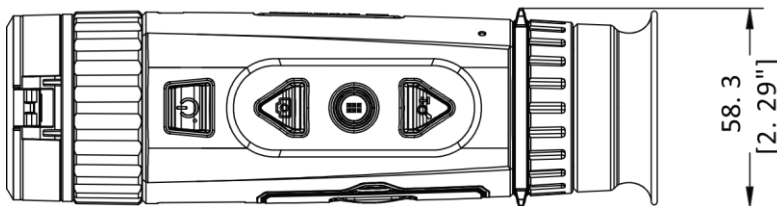
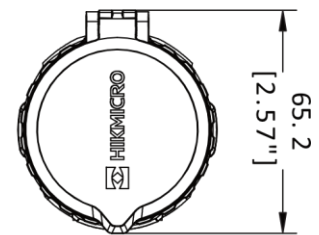
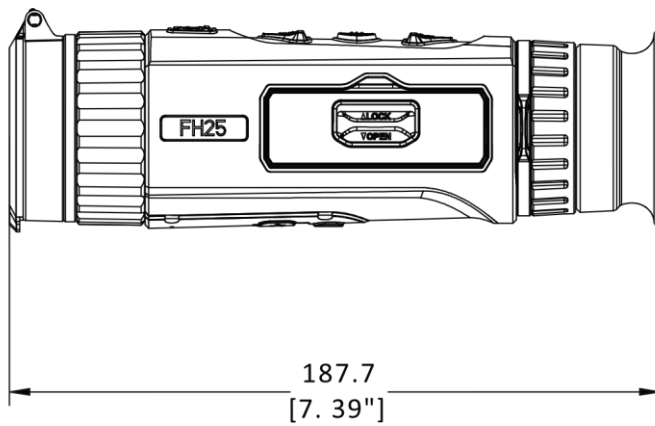

Unit: mm [Inch]

## Tartozékok



Kezelési útmutató



Törlőkendő



USB-C kábel



Védőtasak



Csuklópánt

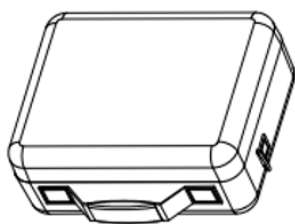

Hordtáska

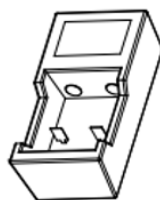

Akkutöltő



Tartalék akku



Nyakpánt

MEGFELELŐSÉGI FIGYELMEZTETÉS: A hőkamera termékek különböző országokban vagy régiókban exportellenőrzés alá eshetnek, beleértve, de nem kizárólagosan az Egyesült Államokat, az Európai Uniót, az Egyesült Királyságot és/vagy a Wassenaari Megállapodás más tagállamait. Kérjük, konzultáljon jogi vagy megfeleléségi szakértőjével, illetve a helyi kormányzati hatóságokkal a szükséges kiviteli engedélyekre vonatkozó követelményekről, ha a termikus sorozatú termékeket különböző országok között kívánja átadni, exportálni vagy reexportálni.



HIKMICRO SIGHT

