

Contatto magnetico per porte basculanti - Serie 450 N

- Certificato secondo EN50131-2-6
- Fissaggio a pavimento
- In alluminio pressofuso
- Grandi distanze di funzionamento
- Con loop filo antimanomissione (tamper)
- Con guaina protezione cavo



Specifiche generali

Materiale contenitore	Alluminio pressofuso
Funzionamento	Contatto reed uscita NC con magnete vicino
Tipo di connessione	A filo (2 per contatto + 2 per tamper)
Temp. di funzionamento	-25°C ÷ +60°C
Grado di protezione	IP 65
Dotazione standard	Tappi antisvitamento, guaina di protezione cavo Ø 10 mm, lungh. 1,2 m, in acciaio ricoperto da PVC nero, fili tamper (antimanomissione)



Generalità

Contatto magnetico in alluminio per porte basculanti o scorrevoli.

E' la nuova versione del contatto serie 450 con i seguenti aspetti migliorativi: estetica rinnovata, distanze di funzionamento superiori, fissaggio della parte reed con sole due viti che possono essere protette da appositi tappi in metallo, possibilità di ingresso cavo da posa interrata, parte magnete con interasse verticale fori ridotto per un più facile fissaggio sulla porta. La robusta struttura del contenitore completamente in alluminio garantisce la massima resistenza al passaggio delle ruote di automezzi pesanti, carrelli elevatori ecc. e rende questo contatto adatto agli impieghi più gravosi. Le ampie distanze di intervento ne garantiscono il funzionamento anche con porte dai giochi elevati. La parte reed contiene una ampolla incapsulata ermeticamente con resina poliuretanica insieme ad un loop di tamper per ridurre le possibilità di effrazione. La connessione è a 4 fili (2 fili contatto NC con magnete vicino e 2 fili per tamper) protetti da una guaina con anima in acciaio e rivestimento in PVC nero.

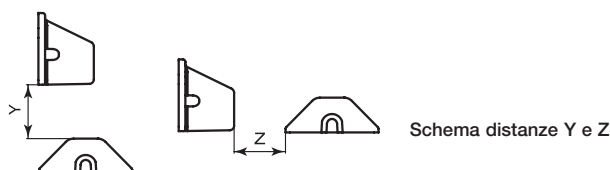
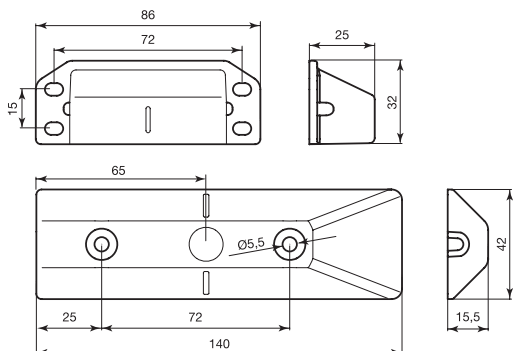

Codici ordinazione

Codice	Y max/Z max (no ferro)	Y max/Z max (su ferro)	Tipo di contatto	Tensione max	Corrente max	Potenza max	N° fili	Lunghezza cavo	Grado di sicurezza	Classe ambientale	Peso confezione
450-N	40/28 mm	32/25 mm	NC*	42,4 Vpeak - 60 Vcc	1 A	10 W	4	1,2 m	2	IV	0,34 Kg

Il "Grado di Sicurezza" e la "Classe Ambientale" sono due nuove classificazioni introdotte dalla norma EN50131

Y max distanza verticale massima di installazione, Z max distanza orizzontale massima di installazione (vedi schema distanze). Per le altre distanze operative consultare il foglio istruzioni sul sito www.coopercsa.it

* Con magnete vicino

Accessori

AG-10	Guaina in acciaio plastificato nera - 10 m
-------	--